



# SOCIETE ATTALLAH FRERES

## Construction d'instruments de Pesage

Pour les utilisateurs de nos Balances et Bascules qui n'arriveraient pas à suivre nos instructions concernant le déblocage et la mise en marche de leurs appareils nous les informerons que nous sommes toujours à leur disposition pour les renseigner et conseiller par Téléphone. **N'hésitez pas à nous contacter.**

### Instructions pour la mise en service de la bascule automatique Type 219 PVT

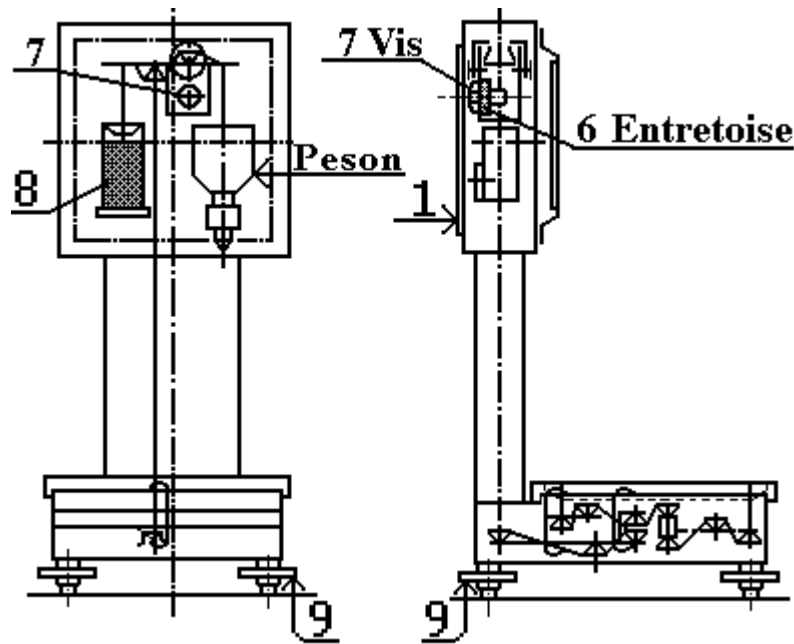

#### 1. Peson

- ❖ Enlever le couvercle arrière (1) de la tête automatique.
- ❖ Dévisser la vis (7) immobilisant le peson pour le transport.

#### Attention :

- ❖ Enlever complètement la vis (7) et son entretoise (6).
- ❖ Cette vis (7) et son entretoise (6) sont à garder dans le cas d'un déplacement éventuel de l'appareil.

#### 2. Frein

- ❖ Remplir de Pétrole le cylindre de frein (8) en faisant le manœuvrer 3 ou 4 fois le peson afin que le liquide le remplisse correctement (Le pétrole apparent dans le fond de l'entonnoir).

#### 3. Calage et mise à zéro « 0 »

- ❖ La bascule doit être posée sur un sol résistant mais celui-ci n'étant jamais parfaitement horizontal, nos appareils sont munis de quatre vis calantes (9) qui servent à mettre l'aiguille parfaitement sur le Zéro « 0 ».

#### Entretien

- ❖ Vérifier souvent le calage et la mise à zéro et de temps en temps le niveau du liquide du frein.
- ❖ Ne jamais graisser les pièces.